



**LES PLUS**  
DEVILLE THERMIQUE

Fonctionnement autonome  
Installation facile  
Consommation réduite

## LVB

### ACCUMULATEUR ECS A GAZ VENTOUSE

#### FABRICATION

- Cuve en acier émaillé
- Isolation en mousse polyuréthane expansée à haute densité
- Protection par une anode en magnésium
- Combustion en chambre étanche
- Brûleur atmosphérique inox

#### INSTALLATION

- Peut être installé dans un local non ventilé
- Pression maxi de service 6 bar

#### EQUIPEMENTS DE SERIE

- Allumage piézo-électrique
- Groupe de sécurité hydraulique
- Tube coaxial diamètre externe 100 mm ; longueur maxi 90 cm
- Livré avec injecteurs gaz naturel montés (transformation propane livrée dans l'appareil)
- Thermocouple et valve thermostatique

#### IMPLANTATION

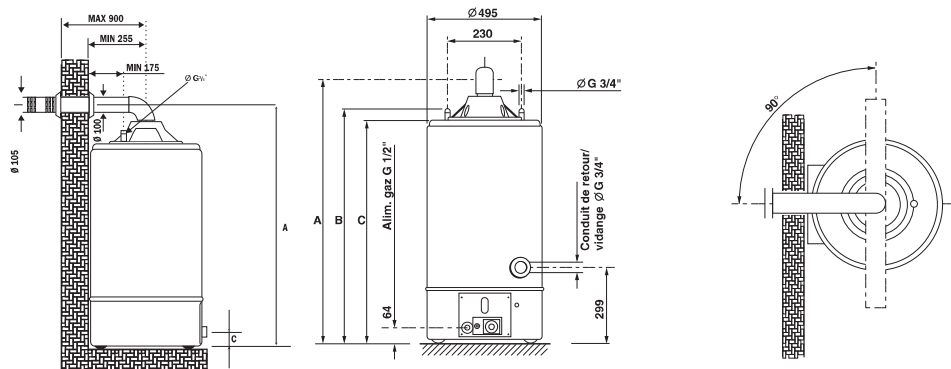

Dimensions (mm)	A	B	C
LVB 115 S	1 250	1 100	1 070
LVB 155 S	1 500	1 350	1 320
LVB 195 S	1 750	1 600	1 570

LVB		115 S	155 S	195 S
Evacuation		Ventouse	Ventouse	Ventouse
Capacité	l	115	155	195
Puissance utile	kW	3,6	4	4,5
Poids	kg	46	57	65
Débit continu $\Delta T$ 30 °C	l/h	104	117	118
Débit de pointe $\Delta T$ 30 °C	l/60 min	333	426	513
Prix (€ H.T.)		<b>1 034,00</b>	<b>1 169,00</b>	<b>1 636,00</b>
Code		EGLV12A	EGLV16A	EGLV20A